

mPro Series

mPro400GCD



Copyright © 2025 Apex Brands, Inc. All rights reserved.

Disclaimer

Apex Tool Group reserves the right to modify, supplement, or improve this document or the product without prior notice.

Trademark

Cleco is a registered trademark of Apex Brands, Inc.

Apex Tool Group

670 Industrial Drive
Lexington, SC 29072
USA

Manufacturer

Apex Tool Group GmbH

Industriestraße 1
73463 Westhausen
Germany

Content

1	Safety	4
2	Mounting Plate.....	7
3	Power Supply.....	10
4	Tool Cable.....	11

Safety

DE

Anforderungen an den Aufstellort

- Der Hauptschalter ist leicht zugänglich. Der Hauptschalter ist die Trennvorrichtung bei Gefahr!
- Das Display und die Steckverbindungen sind zur Konfiguration leicht zugänglich.
- Die Umgebungsluft muss ungehindert um das Gehäuse zirkulieren.
- Die Zuordnung Werkzeug–Steuerung muss eindeutig und leicht erkennbar sein.

Montage

Die Steuerung kann entweder an der Wand, an einem Träger oder auf einem Ständer montiert werden.



Warning

Verletzungsgefahr

Die Steuerung kann herunterfallen und Sie verletzen.

- ▶ Stets eine stabile, tragfähige Unterlage wählen.
- ▶ Die Tragkraft der Montagevorrichtung bzw. Wand, muss mindestens das 4-fache des zu montierenden Produkts aufnehmen können.
- ▶ Bei zu erwartenden mechanischen Schwingungen, die Montageplatte sicher fixieren und Unterlegscheibe verwenden.

EN

Requirements for the installation location

- The master switch is easily accessible. The master switch is the disconnect device in the event of danger.
- The display and the connectors are easily accessible for configuration.
- Ambient air must circulate around the housing unhindered.
- The tool-controller assignment must be unambiguous and easily identifiable.

Mounting

The controller can be mounted either on a wall, on a carrier or on a rack.



Warning

Risk of injury

The controller can fall and cause injury.

- ▶ Always choose a stable, load-bearing base.
- ▶ The mounting fixture or wall must be able to bear a load that is at least 4 times that of the product to be mounted.
- ▶ If mechanical oscillations are to be expected, securely fix the mounting plate in place and use a washer.

FR

Exigences sur le lieu d'implantation

- L'interrupteur principal est facilement accessible. L'interrupteur principal est le dispositif de séparation en cas de danger !
- L'écran et les connexions enfichables sont facilement accessibles pour la configuration.
- L'air ambiant doit pouvoir circuler librement autour du boîtier.
- L'association outil-commande doit être claire et facilement identifiable.

Montage

L'appareil de commande peut être monté soit au mur, sur un support ou sur un pied.



Warning

Risque de blessure

La commande peut tomber et vous blesser.

- ▶ Toujours choisir un support stable et solide.
- ▶ La capacité de charge du dispositif de montage ou de la paroi doit être au moins 4 fois supérieure à celle du produit à monter.
- ▶ Si des vibrations mécaniques sont à prévoir, fixer solidement la plaque de montage et utiliser une rondelle.

ES

Consideraciones sobre la ubicación

- Se puede acceder fácilmente al interruptor principal. El interruptor principal es el dispositivo de desconexión en caso de peligro.
- Se puede acceder fácilmente a la pantalla y las conexiones de enchufe para la configuración.
- El aire ambiente debe circular libremente por la carcasa.
- La asignación del control de herramientas debe ser clara y fácil de reconocer.

Montaje

El controlador se puede montar en la pared, en un soporte o en un bastidor.



Warning

Peligro de lesiones

El control puede caerse y provocarle lesiones.

- ▶ Elija siempre un soporte estable y firme.
- ▶ La capacidad de carga del dispositivo de montaje o la pared debe ser como mínimo cuatro veces superior al peso del producto que se debe montar.
- ▶ En caso de prever vibraciones mecánicas, fije la placa de montaje con seguridad y utilice una arandela.

IT

Requisiti per il luogo d'installazione

- L'interruttore principale è facilmente accessibile. L'interruttore principale è il dispositivo di disconnessione in caso di pericolo!
- Il display ed i collegamenti a spina sono facilmente accessibili per la configurazione.
- L'aria ambiente deve circolare liberamente attorno alla scatola.
- L'assegnazione utensile-unità di controllo deve essere riconoscibile in modo chiaro e semplice.

Montaggio

L'unità di controllo può essere montata a parete, su un supporto o su un cavalletto.



Warning

Pericolo di lesioni

L'unità di controllo potrebbe cadere e causare lesioni personali.

- ▶ Scegliere sempre una base stabile, con portata adeguata.
- ▶ La portata del dispositivo di montaggio o della parete deve poter sopportare almeno 4 volte il prodotto da montare.
- ▶ Se si ipotizzano vibrazioni meccaniche, fissare saldamente la piastra di montaggio ed utilizzare la rondella.

PL

Wymagania dotyczące miejsca montażu

- Wyłącznik główny jest łatwo dostępny. Wyłącznik główny stanowi urządzenie rozłączające w razie zagrożenia!
- Wyświetlacz i gniazda służące do konfiguracji, są łatwo dostępne.
- Powietrze musi swobodnie krążyć wokół obudowy.
- Przyporządkowanie narzędzie–sterownik musi być wyraźne i łatwo rozpoznawalne.

Montaż

System sterowania można zamontować na ścianie, na wsporniku lub też na stojaku.



Warning

Niebezpieczeństwo odniesienia obrażeń ciała

Sterownik może spaść i spowodować obrażenia ciała.

- ▶ Zawsze wybierać stabilne, nośne podłoże.
- ▶ Nośność przyrządu montażowego lub ściany musi wytrzymać przynajmniej czterokrotność masy montowanego produktu.
- ▶ Jeśli spodziewane są drgania mechaniczne, należy bezpiecznie zamocować płytę montażową i użyć podkładki.

PT

Exigências ao local de instalação

- O interruptor principal é facilmente acessível. O interruptor principal é o dispositivo de separação em caso de perigo!
- O display e as conexões são facilmente acessíveis para configuração.
- O ar ambiente deve circular livremente pela carcaça.
- A atribuição de ferramenta - o comando deve ser claro e de fácil reconhecimento.

Montagem

O controle pode ser montado ou na parede, em uma viga ou em um suporte.



Warning

Perigo de ferimentos

O comando pode cair e ferir você.

- ▶ Sempre selecionar uma base estável e resistente.
- ▶ A força de tração do dispositivo de montagem ou parede, deve ser capaz de absorver, no mínimo, 4 vezes o produto a ser montado.
- ▶ Em caso de vibrações mecânicas previstas, fixar firmemente a placa de montagem e utilizar arruela.

CHN

对安装地点的要求

- 主开关必须易于触及。主开关是危险情况下的断开装置！
- 显示屏和插头连接应易于触及，以方便配置。
- 外壳周围的环境空气必须流通顺畅。
- 工具控制分配必须清晰且易于识别。

安装

控制器可以安装在墙壁、支架或底座上。



Warning

受伤危险

控制器可能会掉落伤人。

- ▶ 始终选择稳定的承重底座。
- ▶ 安装装置或墙壁的承载能力必须至少是要安装产品重量的4倍。
- ▶ 如果预计会有机械振动，则牢固地固定安装板并使用垫圈。

2 Mounting Plate

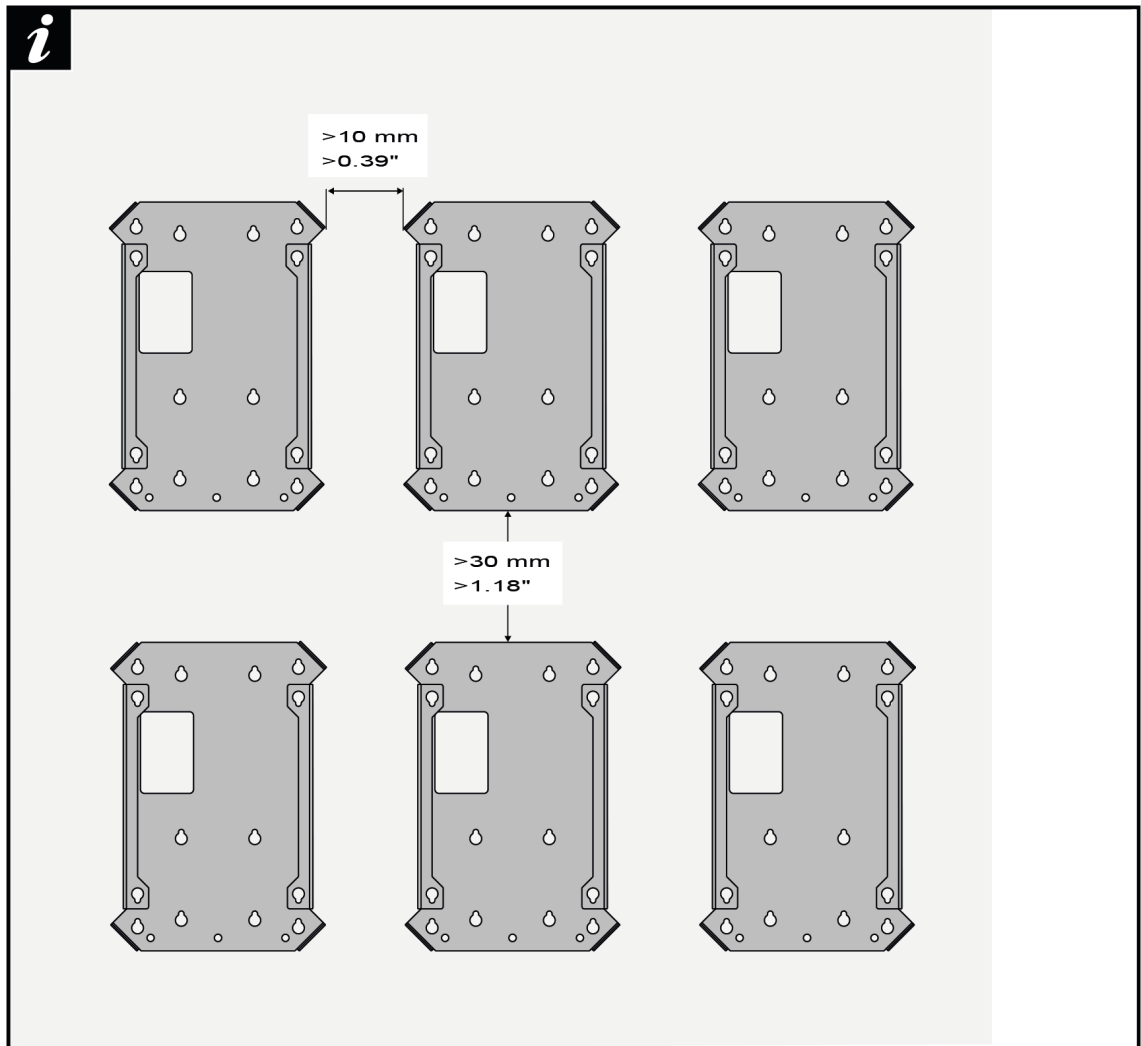

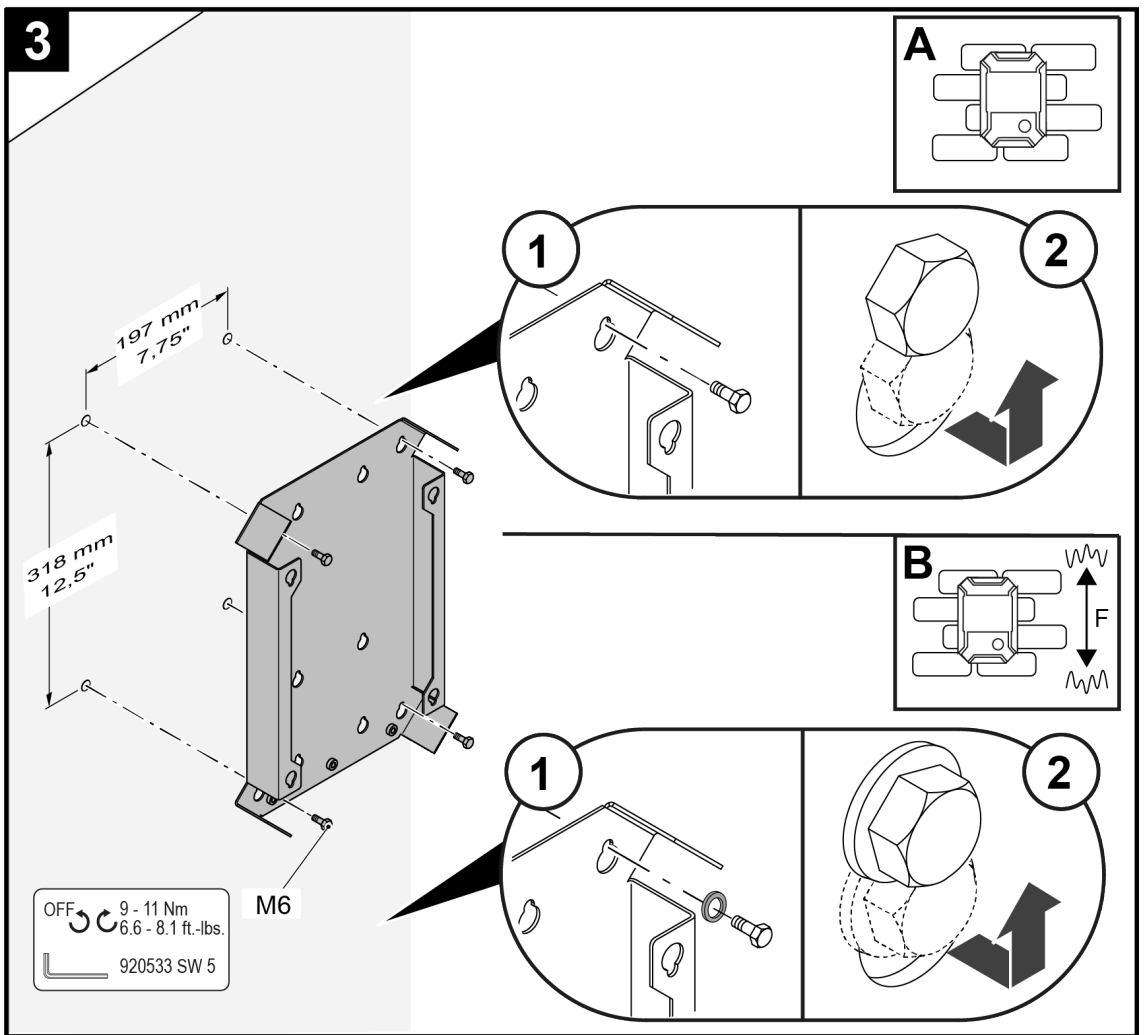
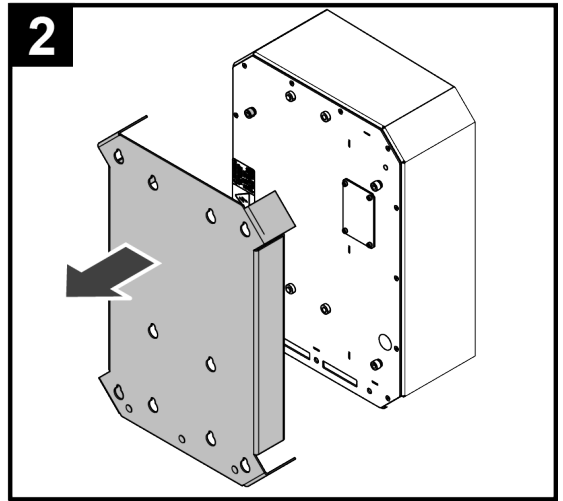
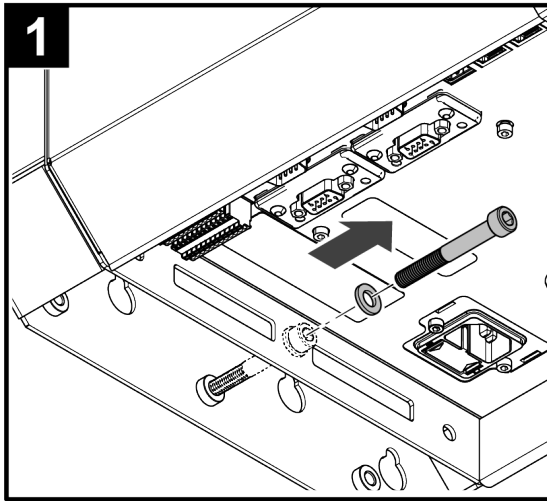

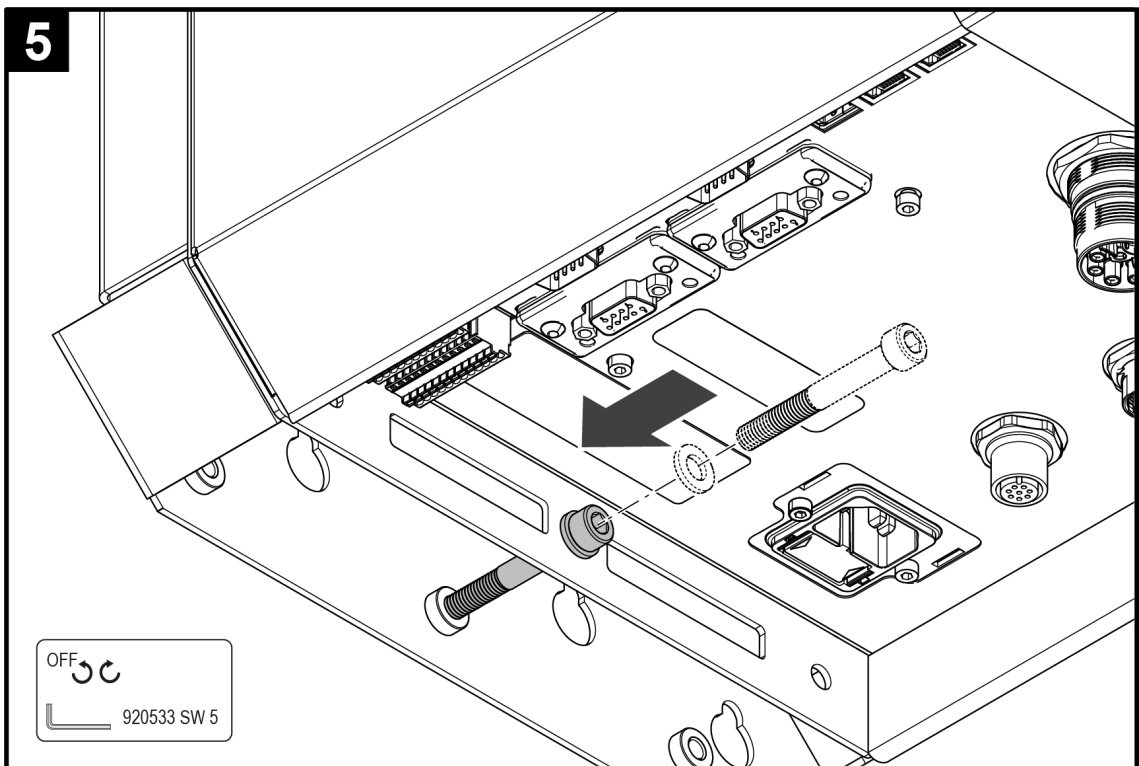
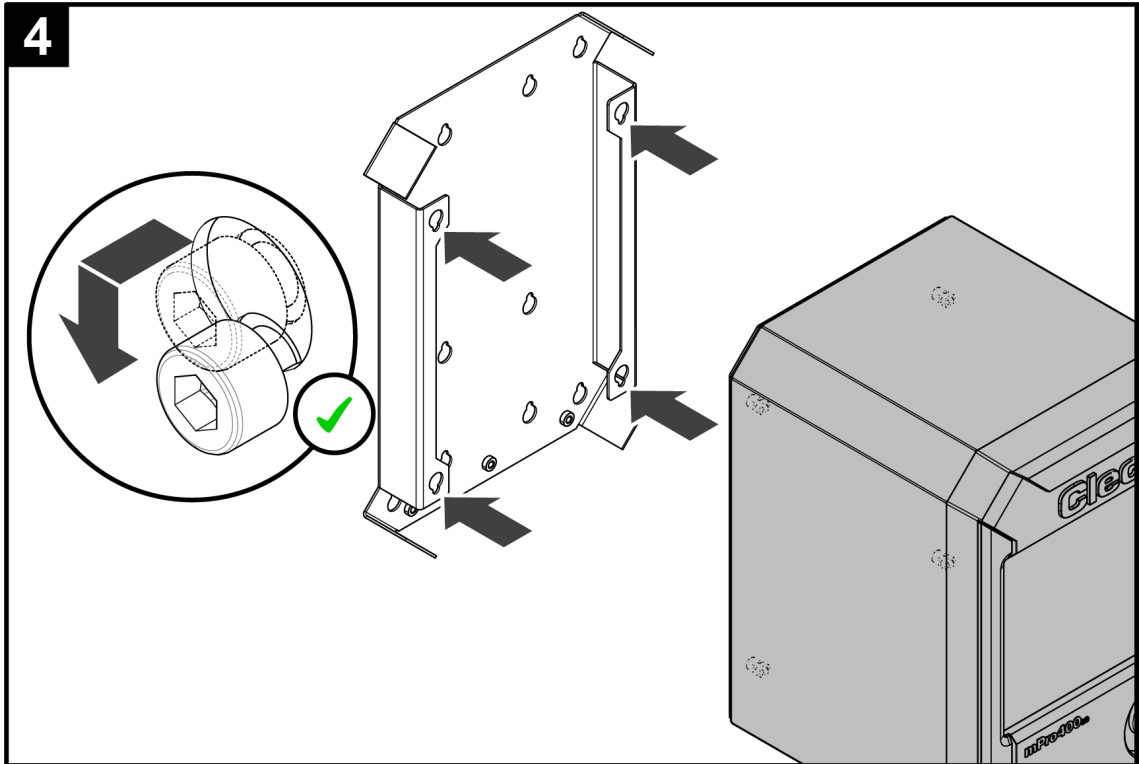

Power Supply

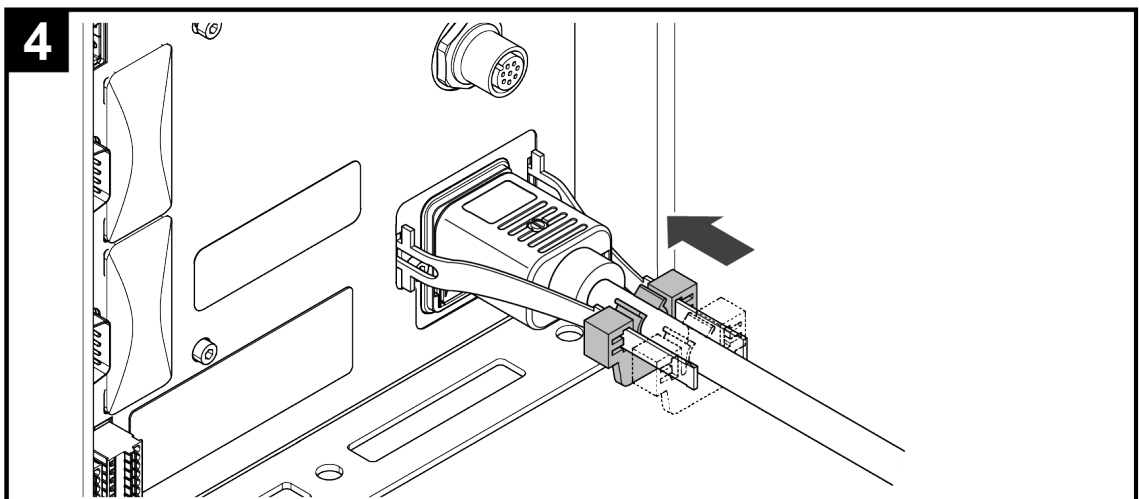
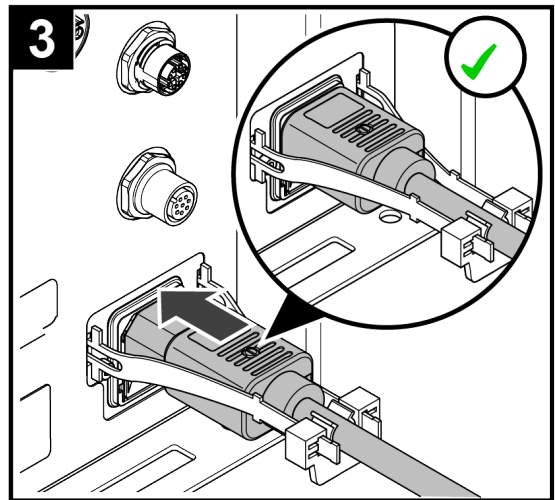
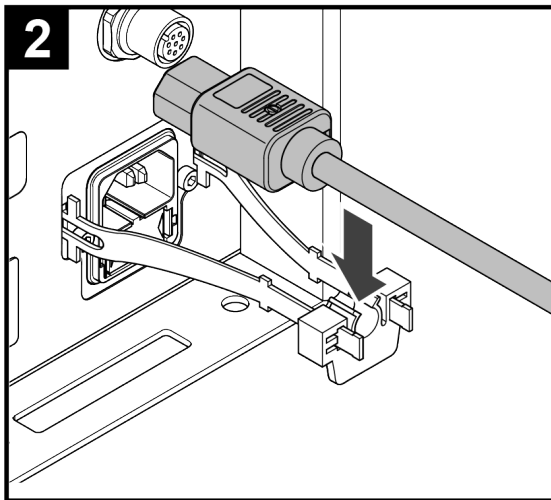
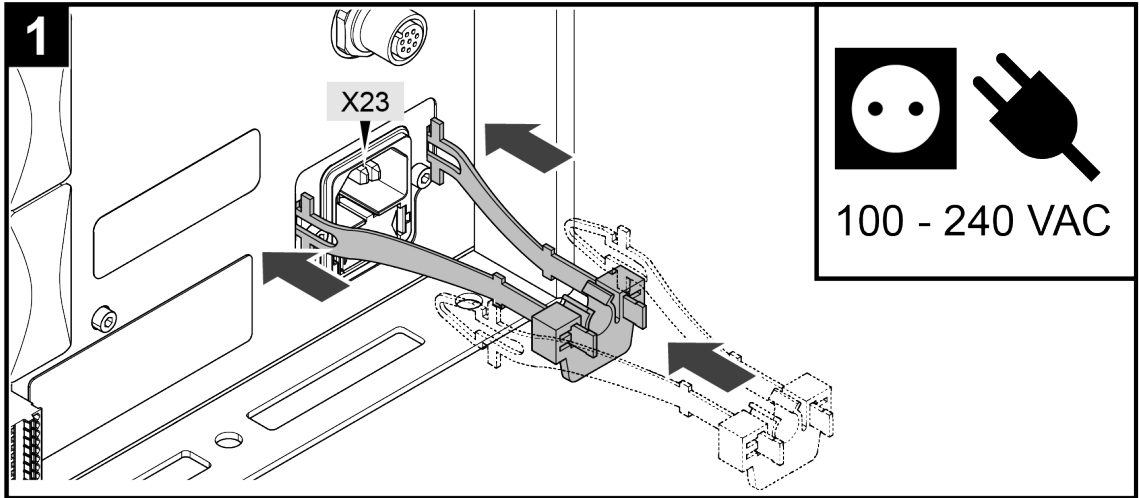

4 Tool Cable

Serie NeoTek (1)

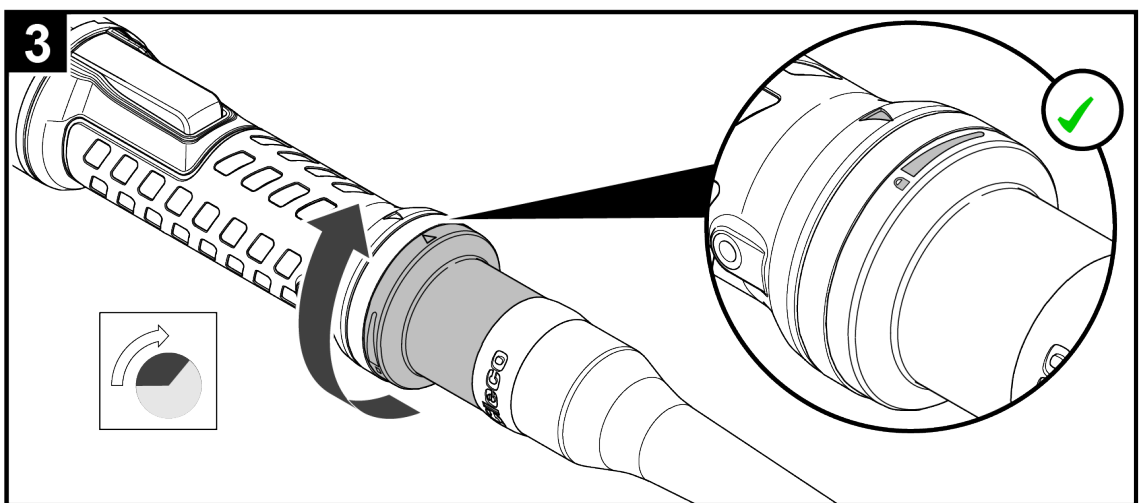
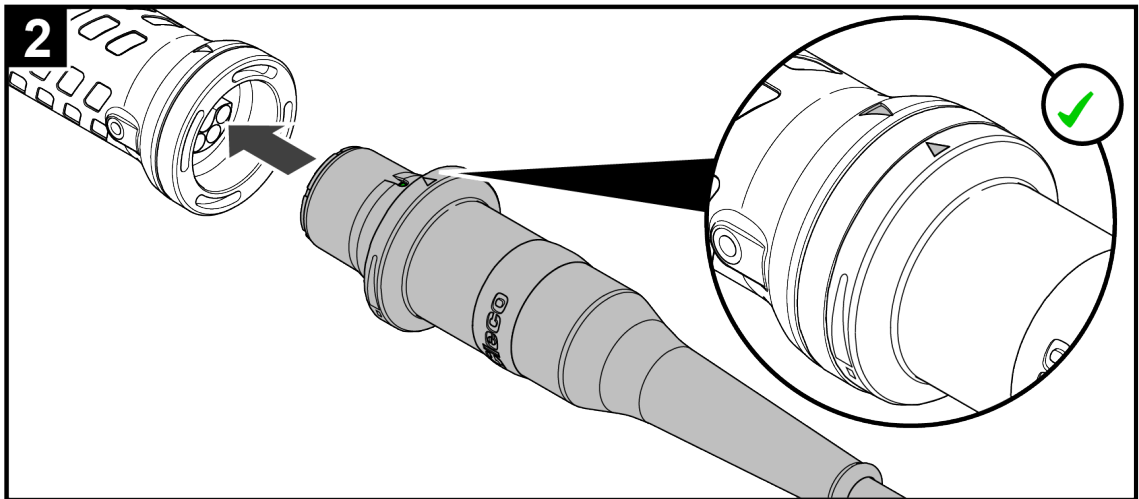
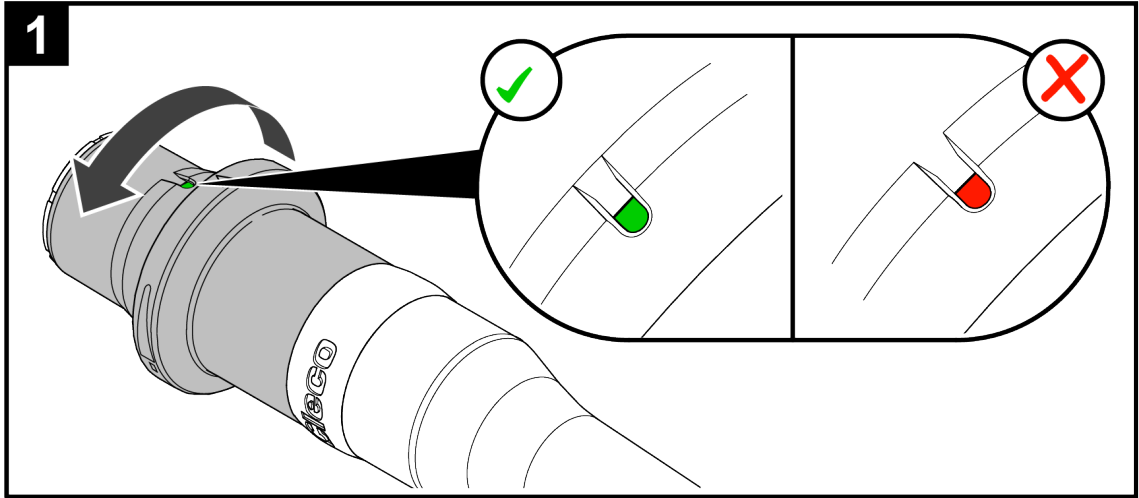

Serie NeoTek (2)

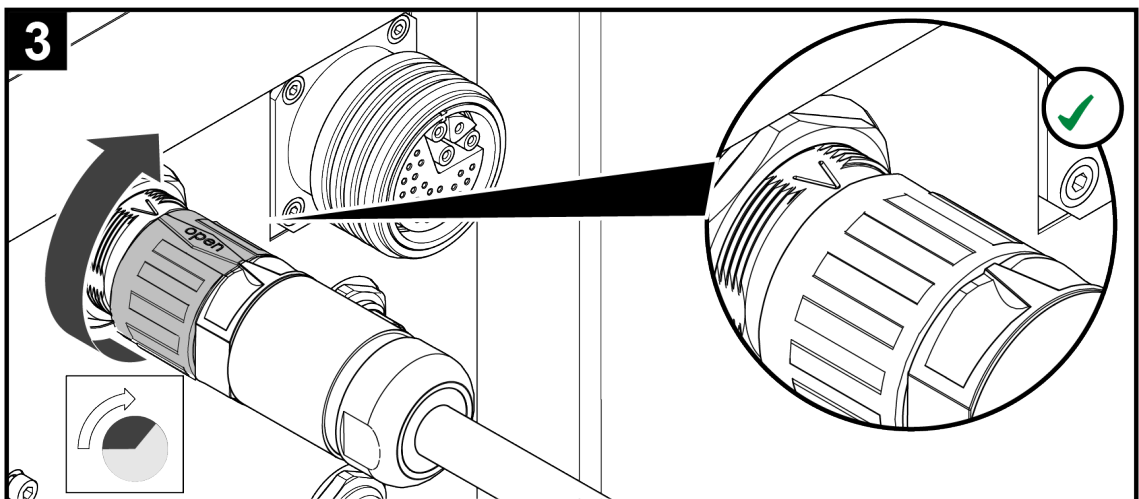
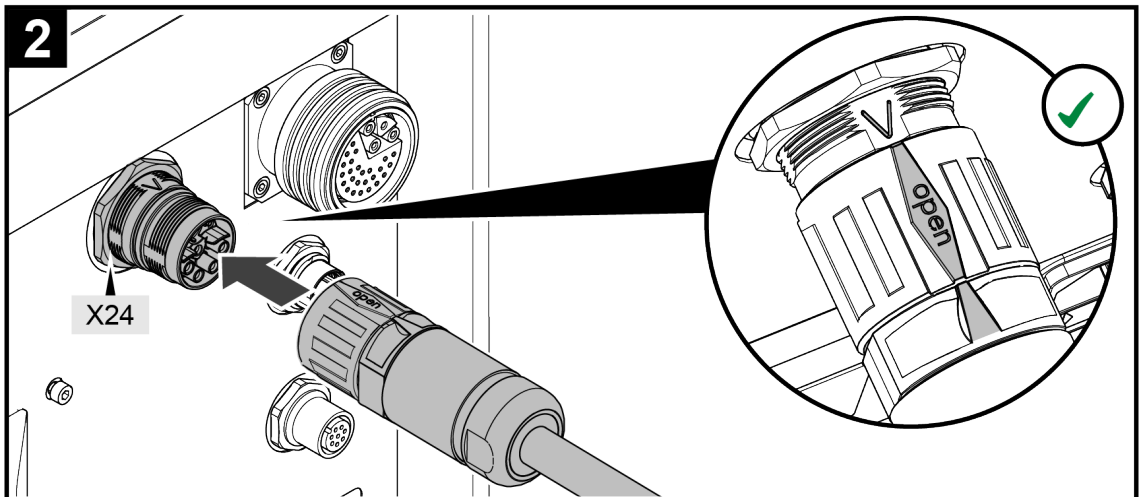
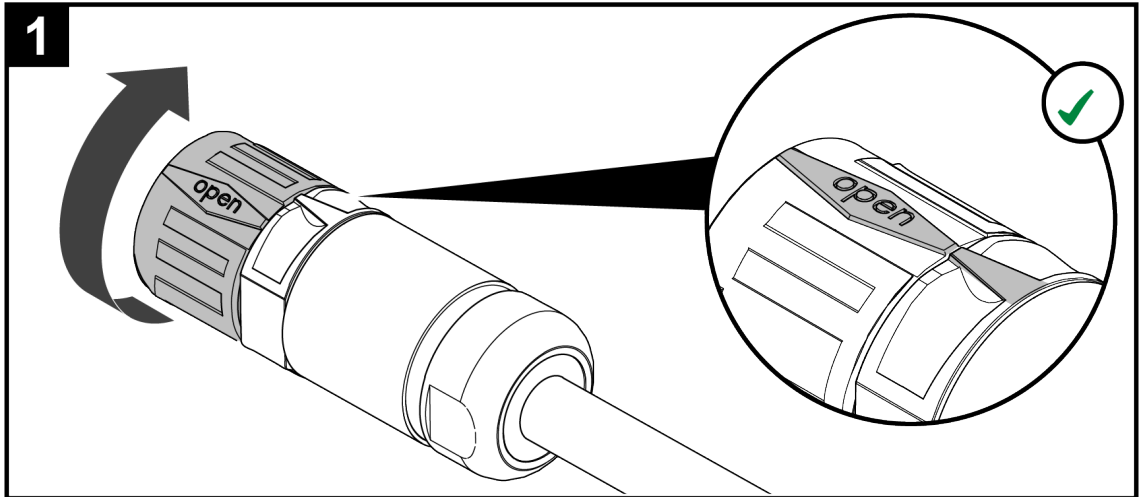

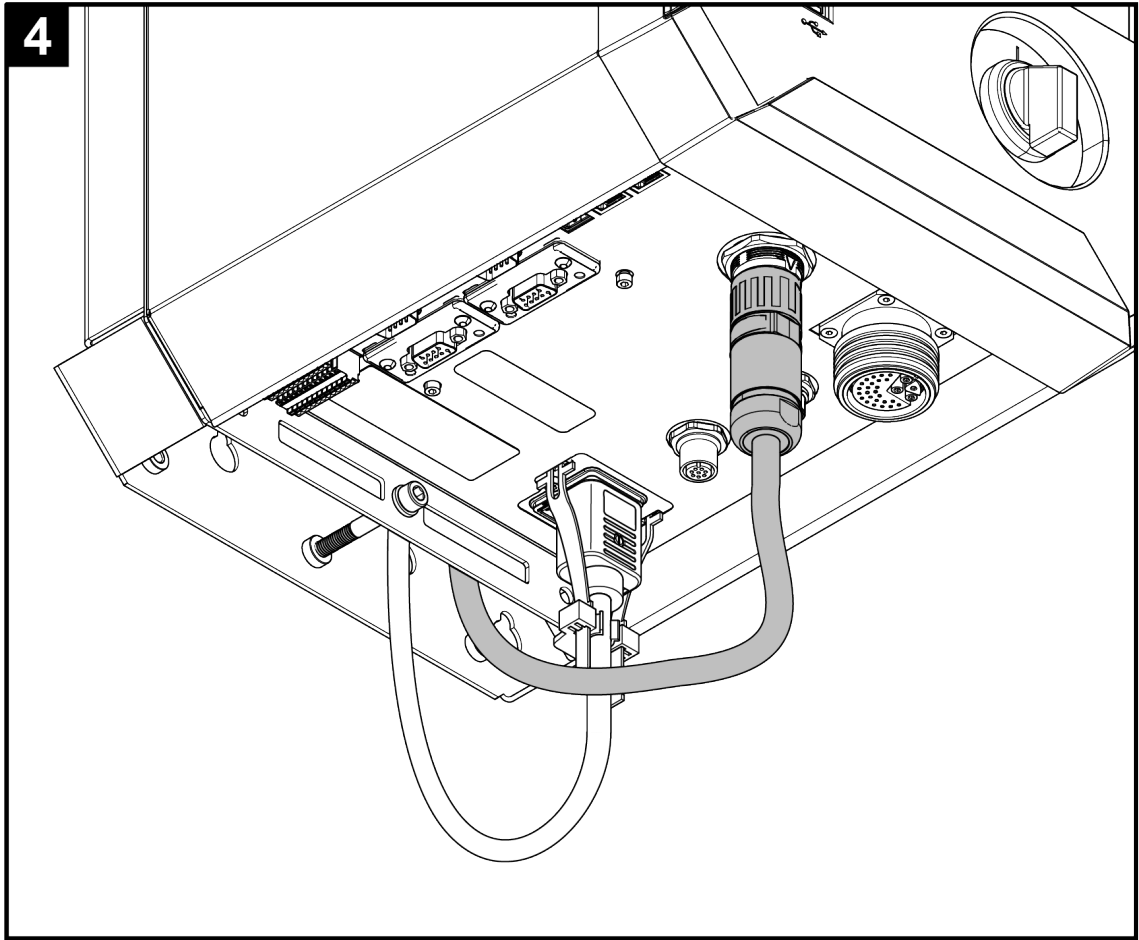

Serie 18EA.../48EA...

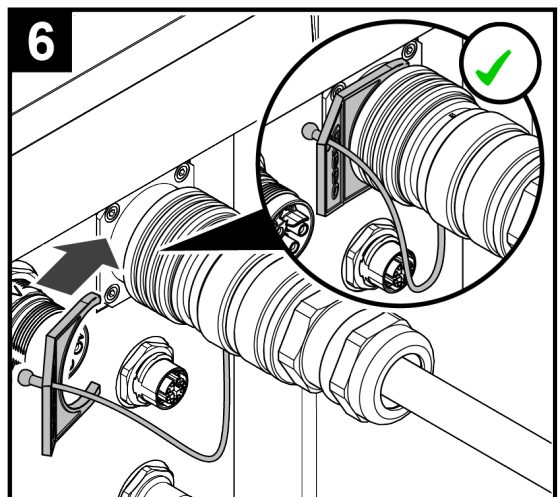
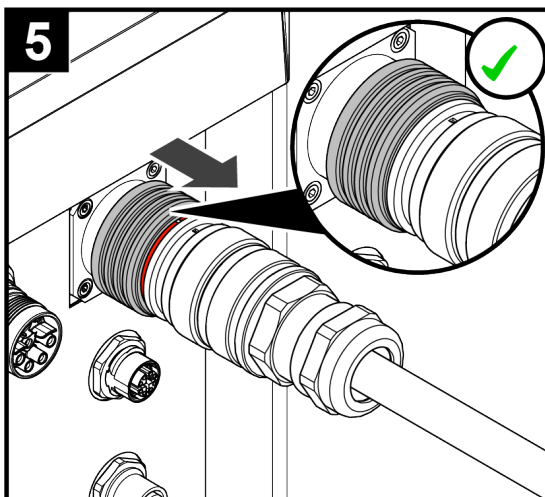
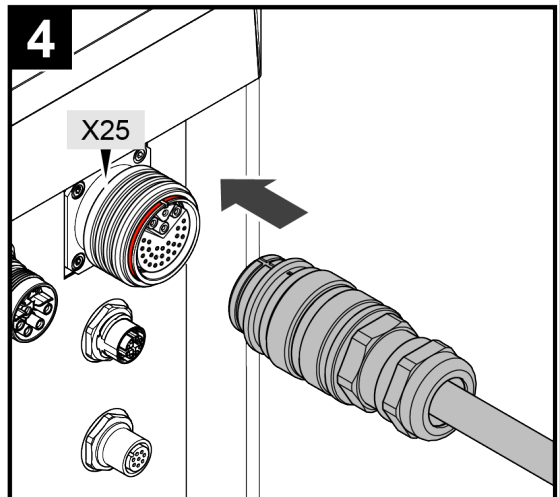
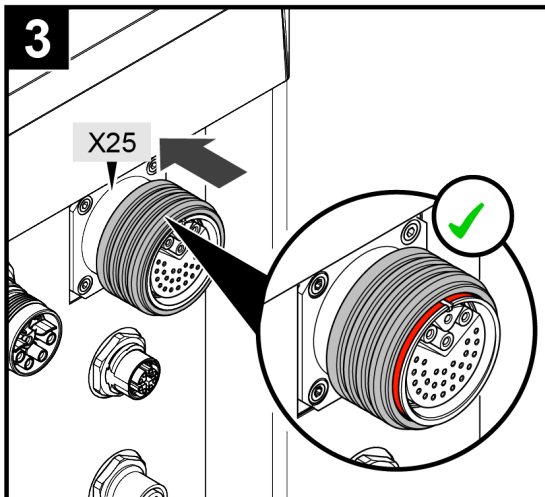
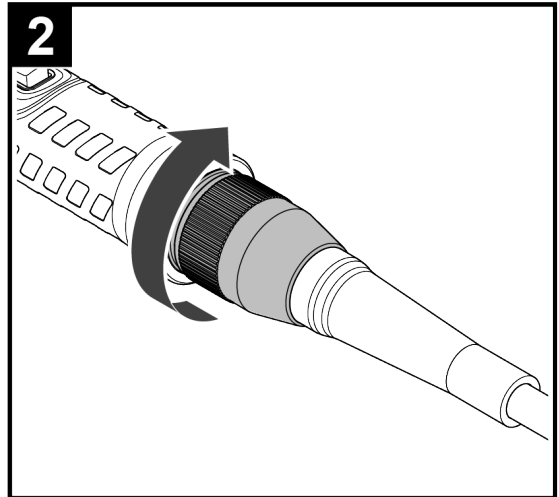
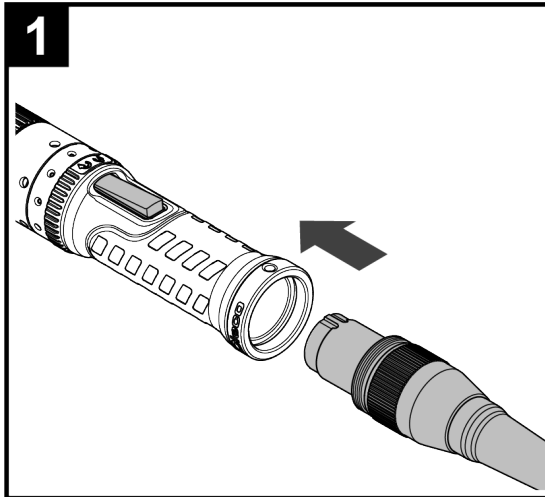

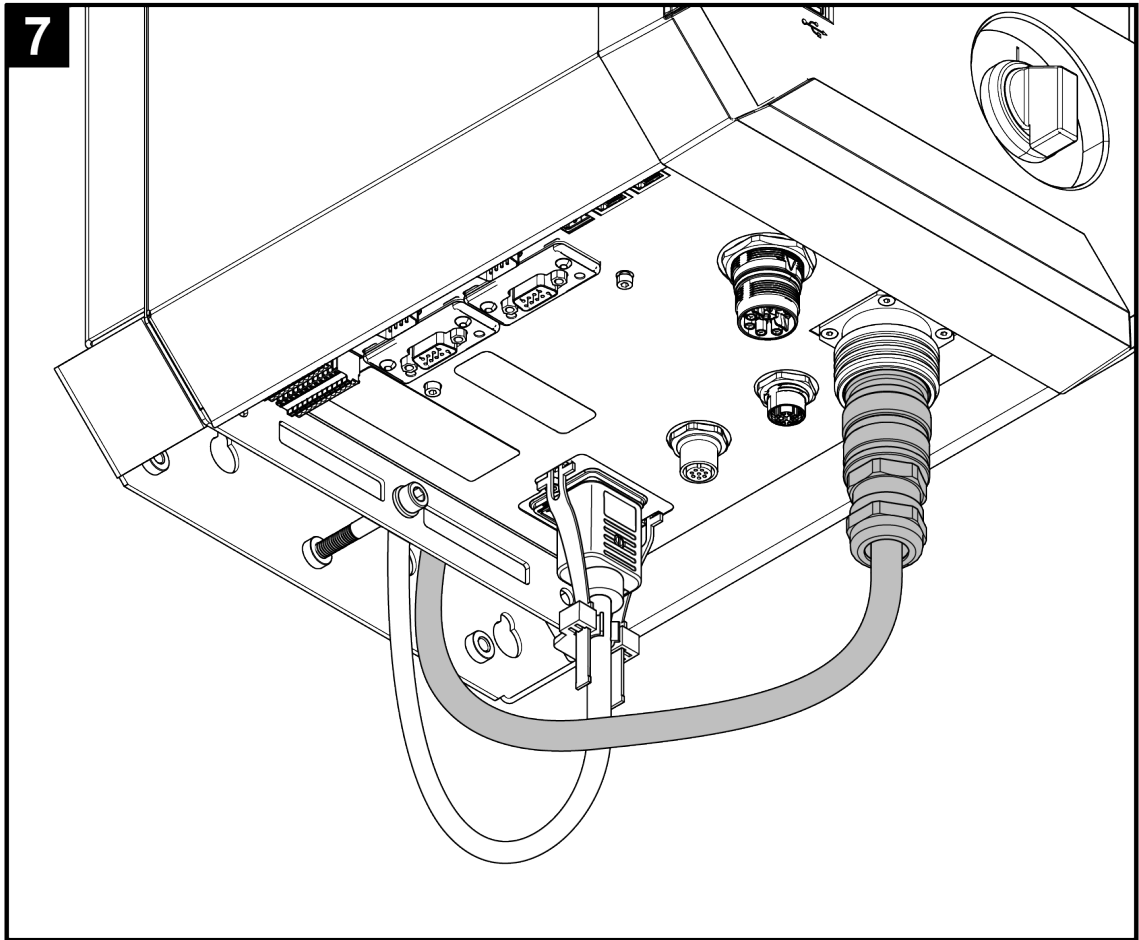



POWER TOOLS SALES & SERVICE CENTERS

Please note that all locations may not service all products.

Contact the nearest Cleco® Sales & Service Center for the appropriate facility to handle your service requirements.

 Sales Center

 Service Center

NORTH AMERICA | SOUTH AMERICA

DETROIT, MICHIGAN

Apex Tool Group
2630 Superior Court
Auburn Hills, MI 48236
Phone: +1 (248) 393-5644
Fax: +1 (248) 391-6295

LEXINGTON,

SOUTH CAROLINA

Apex Tool Group
670 Industrial Drive
Lexington, SC 29072
Phone: +1 (800) 845-5629
Phone: +1 (919) 387-0099
Fax: +1 (803) 358-7681

MEXICO

Apex Tool Group
Vialidad El Pueblito #103
Parque Industrial Querétaro
Querétaro, QRO 76220
Mexico
Phone: +52 (442) 211 3800
Fax: +52 (800) 685 5560

EUROPE | MIDDLE EAST | AFRICA

GERMANY

Apex Tool Group GmbH
Industriestraße 1
73463 Westhausen
Germany
Phone: +49 (0) 73 63 81 0
Fax: +49 (0) 73 63 81 222

HUNGARY

Apex Tool Group
Hungária Kft.
Platánfa u. 2
9027 GyőrHungary
Phone: +36 96 66 1383
Fax: +36 96 66 1135

ASIA PACIFIC

AUSTRALIA

Apex Tool Group
519 Nurigong Street, Albury
NSW 2640
Australia
Phone: +61 2 6058 0300

CHINA

Apex Power Tool Trading
(Shanghai) Co., Ltd.
2nd Floor, Area C
177 Bi Bo Road
Pu Dong New Area, Shanghai
China 201203 P.R.C.
Phone: +86 21 60880320
Fax: +86 21 60880298

INDIA

Apex Power Tool Trading
Private Limited
Gala No. 1, Plot No. 5
S. No. 234, 235 & 245
Indialand Global
Industrial Park
Taluka-Mulsi, Phase I
Hinjawadi, Pune 411057
Maharashtra, India
Phone: +91 020 66761111

JAPAN

Apex Tool Group Japan
Korin-Kaikan 5F,
3-6-23 Shibakoen, Minato-Ku,
Tokyo 105-0011, JAPAN
Phone: +81-3-6450-1840
Fax: +81-3-6450-1841

KOREA

Apex Tool Group Korea
#1503, Hibrand Living Bldg.,
215 Yangjae-dong,
Seocho-gu, Seoul 137-924,
Korea
Phone: +82-2-2155-0250
Fax: +82-2-2155-0252

Cleco | Tame the Line

Apex Tool Group, LLC.